

TK-KL08RF

Centro de cableado



IMPORTER: QL CONTROLS Sp. z o.o. Sp. k. ul. Rolna 4, 43-262 Kobielice

PRODUCER: Salus Limited 6/F, Building 20E, Phase 3, Hong Kong Science Park, 20 Science Park East Avenue, Shatin, New Territories, Hong Kong

Distributor: TENKI - HVAC C/ Ezequiel Solana, 71 28017 Madrid España

www.tenki-hvac.com



Descripción del centro de cableado

1. Fusible 5 x 20 mm 12 A
2. Alimentación
3. Grupos de termostatos
4. LED de estado de red
5. Botón de emparejamiento
6. Botón de reset

7. Puente de retardo
8. Puente de antena INT / EXT
9. Puente de actuadores NC / NO
10. Coordinador de red ZigBee
11. Terminales para actuadores
12. Salida de control de la bomba

13. Salida de control de caldera
14. Entrada contacto CO (cambio frío/calor)
15. Entrada del sensor de punto de rocío (humidistato)
16. Conector para modulo de ampliación KL04RF
17. Conector de antena externa

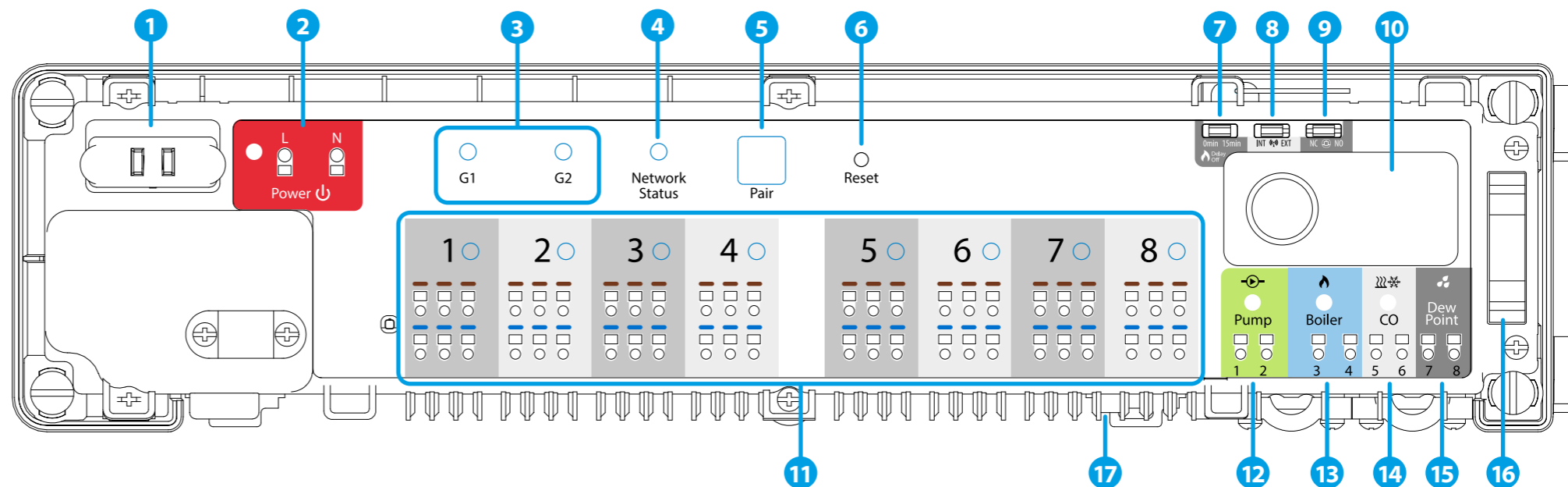

Note: ¡No use el coordinador C010RF con UGE600 simultáneamente!



◀ RX10RF (opcional)
Receptor de caldera radiofrecuencia, que permite la comunicación entre una central de conexiones KL08RF y la caldera, sin necesidad de cableado.

Introducción

El centro de cableado inalámbrico KL08RF es parte del sistema iT600RF. En combinación con los termostatos inalámbricos de la serie iT600RF, KL08RF proporciona un control de calefacción/refrigeración cómodo y confiable. Está equipado con las salidas de control para la bomba y la caldera y ha sido diseñado para funcionar con actuadores NC o NO.

En el modo sin conexión, la comunicación con los termostatos inalámbricos de la serie iT600RF debe realizarse a través de la unidad de coordinación C010RF, que se encuentra en el conjunto de suministro de la KL08RF. Para trabajar en modo en línea (a través de la aplicación SALUS Smart Home) KL08RF debe estar conectado a la puerta de enlace de Internet UGE600. En una red ZigBee (en línea o fuera de línea) se pueden conectar hasta 9 centros de cableado KL08RF.

Cumplimiento de producto

Este producto cumple con las siguientes directivas: EMC 2014/30/EU, LVD 2014/35/EU, RED 2014/53/EU y RoHS 2011/65/EU. Visite www.saluslegal.com para obtener la información completa.

Información de seguridad

Usar de acuerdo con la normativa. Solamente para uso en interiores. Mantenga su dispositivo completamente seco. Desconecte su dispositivo antes de limpiarlo con un paño seco. Este accesorio debe ser instalado por una persona cualificada, y la instalación debe cumplir de acuerdo con las regulaciones nacionales y de la UE.

Datos técnicos

Alimentación	230 V AC 50 Hz
Potencia máxima admisible	3 A
Entradas	Contacto CO (cambio frío/calor) Sensor de punto de rocío (humidistato)
Salidas	Control de bomba Control de caldera Terminales para actuadores
Radiofrecuencia	ZigBee 2,4 GHz
Dimensiones [mm]	355x83x67

1. Fusible

Nota: El reemplazo del fusible debe realizarse cuando el centro de cableado está desconectado de la fuente de alimentación de 230 V CA.

El fusible de red se encuentra debajo de la cubierta de la carcasa, junto a los terminales de la fuente de alimentación y protege el centro de cableado y los dispositivos conectados por él. Utilice un cartucho tipo fusible de 5 x 20 mm con intensidad de 12 A. Para reemplazar el fusible, retire el portafusibles con un destornillador plano y extraiga el fusible.

2. Alimentación

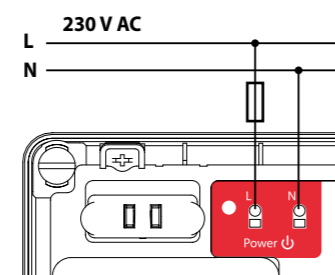

La fuente de alimentación para el centro de cableado es de 230V ~, 50Hz.

- Características de la instalación:
- tres hilos, con conductor de protección PE,
 - hecho de acuerdo con las regulaciones aplicables.

3. Estado de agrupación del termostato

Esta función solo está disponible en modo OFFLINE (junto con el coordinador C010RF) - significa que los termostatos MAESTROS afectarán a los termostatos ESCLAVOS dentro de un grupo específico, lo cual es posible solo cuando los termostatos se emparejan con un centro de cableado KL08RF (opcional + KL04RF) y se han asignado a gr. 1 o gr. 2

Nota: Dentro de un grupo puede haber un solo termostato MAESTRO (programable) y el resto debe ser termostato ESCLAVO (no programable).

Cómo funciona: Si todos los termostatos de un grupo dado funcionarán en modo automático, entonces cada uno de los termostatos en un grupo dado funcionará de la misma manera que el MAESTRO de este grupo. Por ejemplo, si el termostato MAESTRO del Grupo 1 de acuerdo con su programa programado mantiene un modo de confort, todos los termostatos tipo ESCLAVO del Grupo 1 también mantendrán el modo de confort (la temperatura se establece individualmente para cada termostato). Del mismo modo, si el termostato MAESTRO está configurado en modo Fiesta o Vacaciones, los termostatos ESCLAVO de su grupo también funcionarán en estos modos.

La función de agrupación es opcional: los termostatos no tienen que agruparse, pueden funcionar de forma independiente.

4. LED de estado de red

Estados de LEDs:

- El LED parpadea: significa que el centro de cableado no está conectado a la red, pero está listo para emparejarse con el coordinador (C010RF) de la red ZigBee o la puerta de enlace a Internet (UGE600)
- El LED está encendido fijo: significa que el centro de cableado se agrega a la red ZigBee y se combina con C010RF o UGE600

5. Botón emparejar

Funciones del botón Emparejar:

- Verificación de la dirección del centro de cableado en la red ZigBee. Para verificar la dirección del centro de cableado en la red ZigBee (cuando use más de uno) presione el botón Emparejar.

El número del centro de cableado se indica mediante el número de LED en las zonas:

Dirección 1

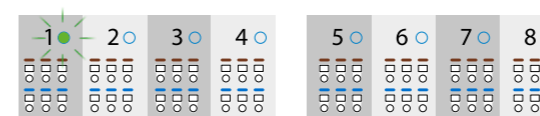

Dirección 2

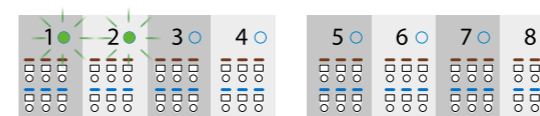

Dirección 7

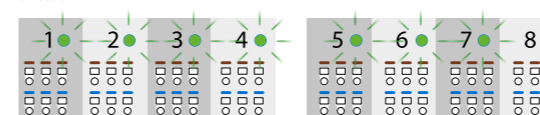

La dirección 9 se indica iluminando 8 LED de todas las zonas y el LED de estado de red.

- El restablecimiento del centro de cableado (esta función se describe en detalle en la segunda página del manual).

6. Botón reset

- Se utiliza para actualizar los datos, después de mover los puentes 7,8 o 9. El botón RESET no elimina el centro de cableado de la red ZigBee.

7. Puente de retardo

0min 15min
Delay Cut
Tiempo de retardo de apagado de la caldera.

Nota: La bomba (salida de la bomba) y la caldera (salida de la caldera) siempre comienzan 3 minutos después de recibir la señal de calefacción de cualquier termostato emparejado con el centro de cableado. La bomba se detiene después de 3 minutos, cuando el último termostato deja de enviar la demanda de calor, mientras que la caldera se apaga después del tiempo establecido con el puente.

El cambio de posición del puente debe actualizarse en la memoria presionando brevemente el botón Reset, después de realizar cualquier cambio.

8. Puente de antena INT / EXT

Hay una opción para conectar la antena externa 08RFA al centro de cableado. Si usa una antena adicional, coloque el puente en la posición EXT.

El cambio de posición del puente debe actualizarse en la memoria presionando brevemente el botón Reset, después de realizar cualquier cambio.

9. Puente de actuadores NC/NO

Seleccione el tipo de actuador termoelectrico conectado al centro de cableado:
NC - actuador normalmente cerrado
NO - actuador normalmente abierto

El cambio de posición del puente debe actualizarse en la memoria presionando brevemente el botón Reset, después de realizar cualquier cambio.

10. Coordinador de red ZigBee

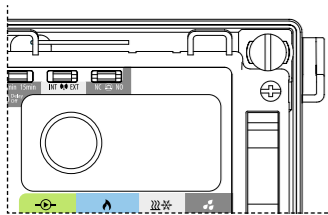

La unidad de coordinación de red ZigBee C010RF se utiliza para el modo sin conexión y se incluye con el centro de cableado. C010RF permite el control inalámbrico de todos los dispositivos instalados en una red. Dentro de una red se pueden conectar un máximo de 9 centros de cableado. Esto significa que si en la red hay más de un centro de cableado, puede usar un coordinador y colocar los restantes en un lugar seguro.

Nota: No utilice el coordinador C010RF con UGE600 simultáneamente.

11. Terminales para actuadores

Los cables de los actuadores termoelectrónicos deben insertarse en los conectores autoblocantes en las zonas apropiadas. Puede conectar 3 actuadores directamente a una zona. La carga actual de una zona está adaptada para operar con hasta 6 actuadores termoelectrónicos con una potencia de 2 vatios. Si es necesario conectar más de 6 actuadores, utilice un relé adicional para liberar la salida de la zona.

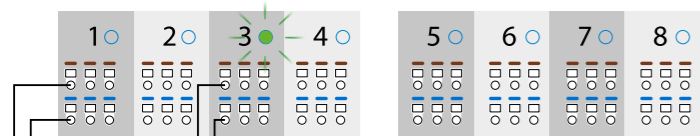

Nota: En los contactos del actuador, hay un voltaje de 230 V CA durante su trabajo.

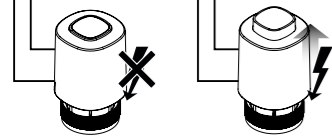

12. Salida de control de la bomba

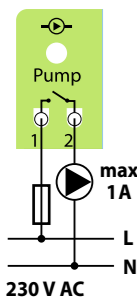

Salida de la bomba: esta es una salida libre de tensión (COM / NO) que controla la bomba de circulación en el sistema de calefacción/refrigeración. La salida se cierra (la bomba arranca) siempre después de 3 minutos después de recibir la señal de calefacción/enfriamiento de cualquiera de los termostatos emparejados con el centro de cableado. La salida se abre (la bomba se detiene) después de 3 minutos, cuando el último termostato deja de enviar la demanda de calor / frío.

13. Salida de control de caldera

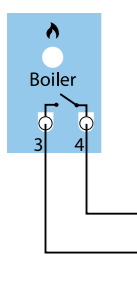

Salida de la caldera: esta es una salida libre de tensión (COM/NO) que controla la caldera en el sistema de calefacción. La salida se cierra y la caldera se enciende, pero siempre después de 3 minutos después de recibir la señal de calefacción de cualquiera de los termostatos emparejados con el centro de cableado. La salida se abre y la caldera se apaga cuando el último termostato deja de enviar la demanda de calor (después del tiempo establecido en el puente de retardo).

14. Terminal CO (entrada)

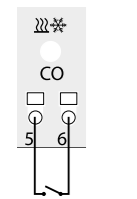

Los contactos de entrada de CO abierto significan que todo el sistema funciona en el modo de calefacción. Los contactos de entrada de CO cerrado cambiará automáticamente todo el sistema al modo de enfriamiento (centro de cableado y termostatos emparejados).

Terminal de CO	LED	Modo
Contactos abiertos	Rojo	Calefacción
Contactos cerrados	Azul	Refrigeración

15. Entrada del sensor de punto de rocío (humidistato)

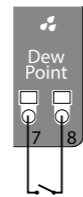

Nota: La entrada del sensor de punto de rocío está activa solo en modo de enfriamiento (con contactos de CO cerrados).

El cortocircuito de los contactos en la entrada del sensor del punto de rocío (humedad demasiado alta) provoca la desconexión de todas las zonas en el centro de cableado y las salidas de control de la bomba.

16. Conector para la extensión KL04RF

Se utiliza para la comunicación entre el centro de cableado KL08RF y el módulo de extensión KL04RF. El módulo de extensión KL04RF aumenta la funcionalidad y expande el soporte hasta 12 zonas.

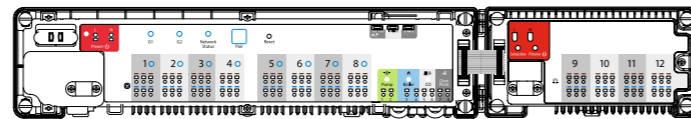

17. Conector de antena externa

El conector de antena externa Q8RFA se encuentra debajo del centro de cableado entre las zonas 7 y 8. Después de conectar una antena adicional, coloque el puente en la posición EXT.

Nota: El cambio de posición del puente debe actualizarse en la memoria presionando el botón reset (presionar brevemente)



INSTALACIÓN

- Retire la tapa superior del centro de cableado.
- Montaje en pared; desenrosque la carcasa principal (ver imagen). Montaje en carril DIN; incline el click de sujeción en la parte posterior
- Fije la parte posterior del centro de cableado a la pared.
- Atornille la parte principal del centro de cableado a la parte posterior de la vivienda.
- Retire la parte de aislamiento adecuada de los cables.
 - Dispositivos adicionales (ej. bomba, caldera): 10 mm
 - Centro de cableado alimentación: 50 mm
 - Total: 110 mm
- Conecte el cable de alimentación.
- Conecte el resto de los cables.
- Retire al coordinador de C010RF si usa el portal de internet UGE600.
- Asegúrese de que todos los cables estén correctamente conectados, luego conecte el cable a la corriente de 230 V CA; se encenderá un LED rojo.
- Después de terminar la instalación, monte la tapa superior del centro de cableado.

INSTALACIÓN

1 Conecte el centro de cableado a la fuente de alimentación de 230 V CA. El LED de estado (Network Status) de la red parpadeará.

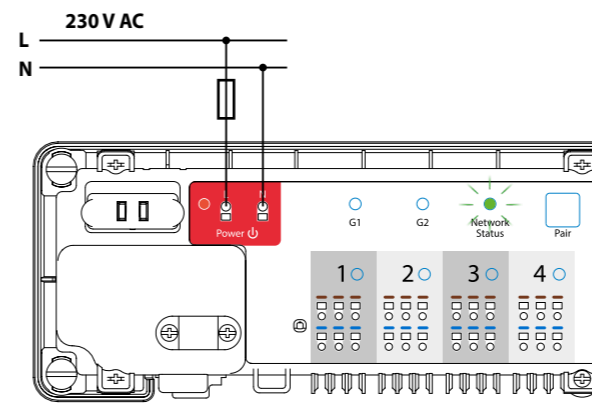

- Online**

Offline

Nota: No utilice el coordinador C010RF con UGE600 simultáneamente.

Abre la red ZigBee

OR
- El centro de cableado se conectará a la red automáticamente. El LED de estado de la red se iluminará en verde.

Online

Offline

Cerrar la red ZigBee

OR

Identificación del centro de cableado

Para identificar el centro de cableado en la red ZigBee, siga los pasos a continuación:

Modo Online (usando la aplicación SALUS Smart Home):

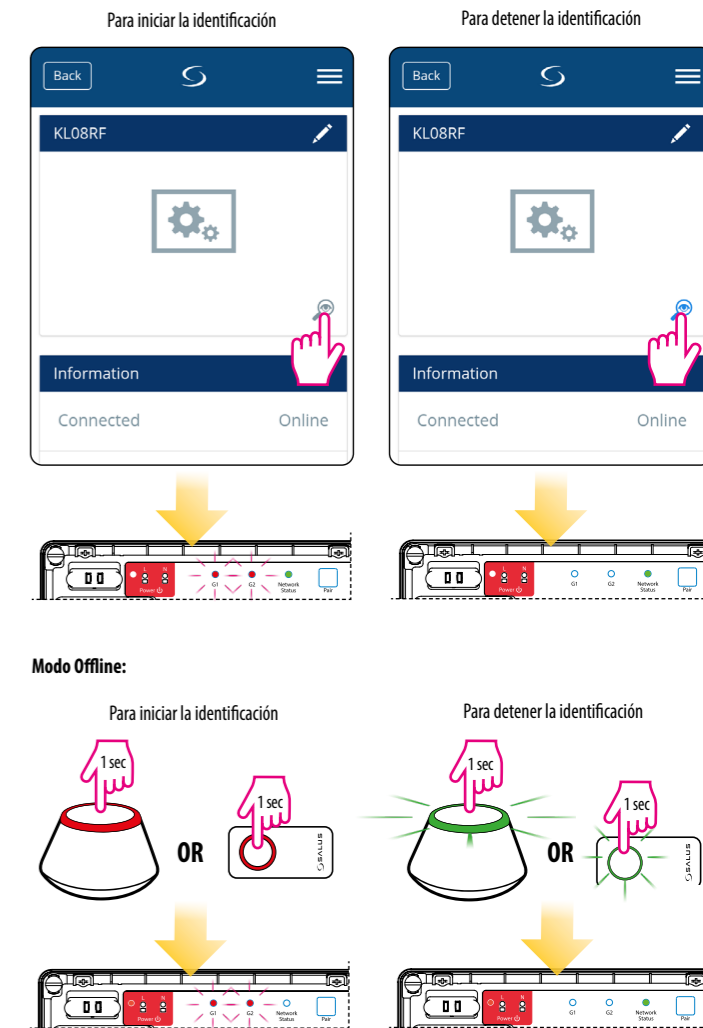

Restablecer los valores de fábrica

Para restaurar la configuración de fábrica, mantenga presionado el botón Emparejar durante 15 segundos. Los LEDs G1 y G2 se pondrán rojos y se apagarán.

Nota: Si restaura la configuración de fábrica del centro de cableado, todos los dispositivos emparejados se eliminarán de la red ZigBee; deberá volver a sincronizarlos.

